

Montážní stroj JECKO.28 COMBI

Nový ergonomický montážní stroj pro použití bez montážní páky s velkým rozsahem upínání kol až do 28" díky nové upravitelné 3 polohové základně se standardním rozsahem 10"-24". Automatické blokování ramen pro větší přesnost při montáži a demontáži lze znovu uvolnit jednoduchým stiskem tlačítka. Stlačovací kotouče a montážní prst se polohují současně jedním jednoduchým pohybem. Dynamický pohyb stlačovačů umožňuje perfektní stlačení patky podél celého profilu disku.

F.I. verze – je varianta s novým silným husticí systémem, vhodným pro jakýkoliv průměr disku, jehož součástí je bezpečnostní zařízení pro ochranu obsluhy.

Výhody:

- Ovládaný pohyb stlačovačů a montážního prstu
- Montážní prst z odolného materiálu proti poškrábání disku
- Použití bez montážní páky
- Ovládací konzola pro snadný návyk na intuitivní ovládání stroje
- Rozsah upnutí až do 28"
- Silný a rychlý boční stlačovač patek
- Přesná volba rychlosti otáčení 0-15 ot/min díky invertoru s regulátorem

Technické údaje

Rozsah upínání kol	10"-28"
Hmotnost	295 kg (302kg verze FI)
Napětí	1ph, 230V, 50/60Hz
Max. šíře kola	15"
Max. průměr kola (mm)	1143 (45")
Síla stlačovače (každé rameno)	12000 N
Max. točivý moment	120 Kgm
Pohyb stlačovače patek	automatický
Otáčky motoru	1,5kW invertor + 0,75 kW motor
Doporučený tlak vzduchu	8 -10 bar

Objednáací číslo: JECKO.28 COMBI

Rozměry stroje

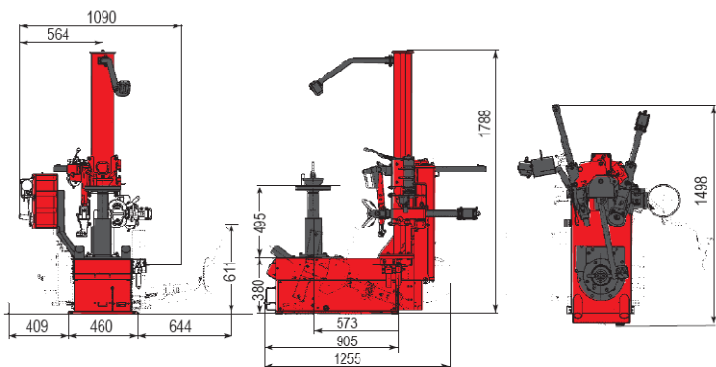

ŠETŘÍ PROSTOR

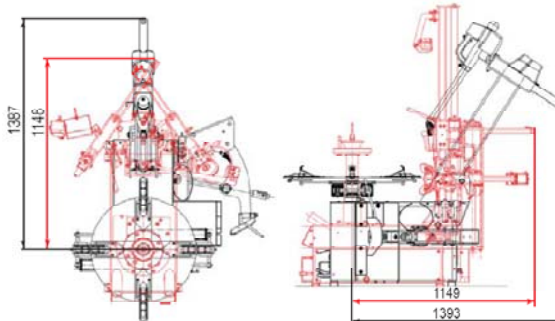

Montáž.stroj s upínacím stolem vs Jecko

Příslušenství na objednávku

