

## Montážní stroj TBE 160, SUPER, MATIC

**Demontážní systém s pákou synchronizovanou s kolem (Matic)** - Maximální integrovaná ochrana disku a pneumatiky.

**Automatické pohyby** - Snižuje námahu, zvyšuje rychlost a přesnost práce.

**Rozsah do 60"** - Univerzální použití.

**Pevnost struktury** - Maximální stabilita a bezpečnost.

**3-rychlostní motor** - Ovladatelnost rychlosti umožňuje optimalizaci práce ve kterékoliv fázi.



### Stroj je dostupný těchto verzích:

- **TBE 160**  
Rameno montážní hlavy má automatický pohyb (pojezd a zdvih). Otáčení kotouče je usnadněno pohodlným pedálem.
- **TBE 160 Super**  
Rameno montážní hlavy má plně automatický pohyb: rychlé, hydraulicky ovládané otáčení kotouče, pojezd a zdvih.
- **TBE 160 Matic**  
Top verze série TBE 160, má všechny vlastnosti verze Super a je vybaven demontážním systémem „Bez páky“ a automatickým pohybem „Ze strany na stranu“ pro výrazné snížení doby práce a rizika poškození disku.

### Technické údaje:

#### **Montážní rameno**

Pohyb změny strany kola	automatika
Patentovaný pohyb stlačovače	hydraulika
Délka pojezdu	1120 mm
Rychlost pojezdu	100 mm/s
Pracovní rychlost pojezdu	40 mm/s
Max. síla stlačovače na vnitřní straně	30000 N
Max. síla stlačovače na vnější straně	25000 N
Rotace, upínání, zdvih mont. ramene	hydraulika

#### **Hřídel**

Systém upínacího stolu	hydraulika
Motor otáčení	motor – inverter
Rychlost otáčení	3 rychlostní, 1-3, 5-7,8 ot/min
Max. točivý moment	5500 Nm
Rozsah upínání	od 14" do 44" přímo, do 60" s prodloužením

Max. síla upínání	40000 N
Max. průměr kola	2500 mm
Max. šíře pneumatiky	1600 mm
Max. hmotnost kola	1700 kg
Min. průměr středového otvoru	110 mm
Max. pracovní výška hřídele	375 mm

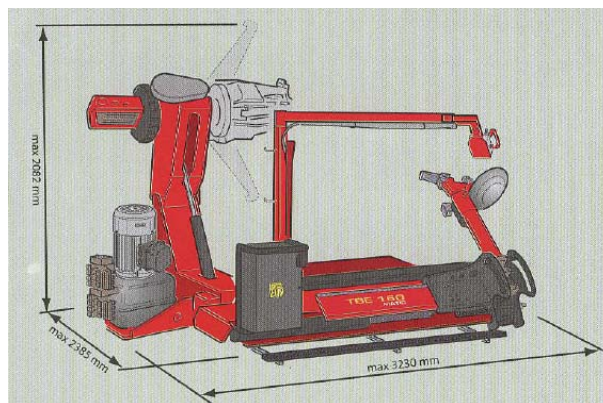

#### **Hydraulická jednotka**

Elektrický motor	3,3-4 kW
Nastavitelný pracovní tlak	80 – 180 barů
Olejová nádržka	15 l
Zdroj elektřiny	3 fáze 230/400 V – 5kW

#### **Ovládací jednotka**

Bezpečnostní tlačítko	Ano
Napětí	24 V

**dodavatel:** REMA TIP TOP INCO – CZ spol. s.r.o., Vídeňská 110, Brno 619 00

tel.: +420-547 212 666, fax: +420-547 212 669, e-mail: [rematip@rematip.cz](mailto:rematip@rematip.cz)

[www.rematip.cz](http://www.rematip.cz)